

# Beinpresse

## FreeGym Geräte

**freeGym**  
fitness im freien



Zertifizierung nach der  
neuesten Norm EN16630



### Funktion

- ✓ erhöht die Herz- und Lungenfunktion
- ✓ verbessert die Blutzirkulation
- ✓ kräftigt Bein- und Gesäßmuskulatur
- ✓ verbessert Dehnfähigkeit der Schenkelmuskulatur und Flexibilität der Rücken- und Bauchmuskulatur.



### Technische Daten

Gewicht (kg)	115
Länge x Breite x Höhe (mm)	1273 x 660 x 2000
Max. Fallhöhe (mm)	456
Max. Last (kg)	125

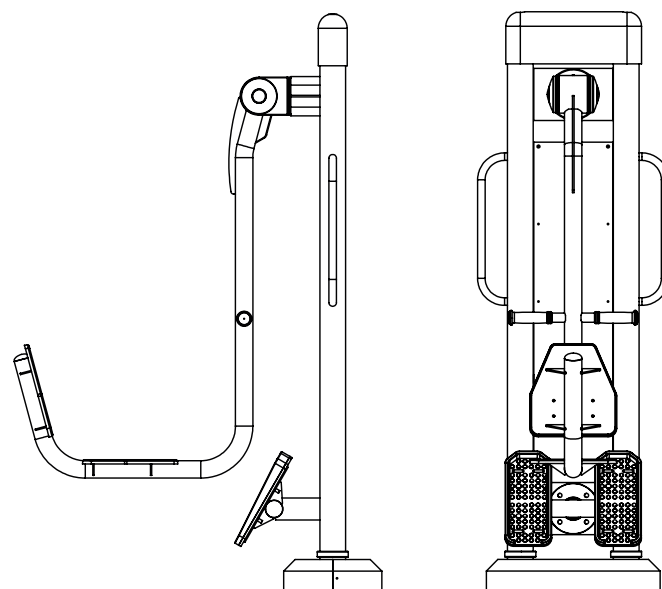
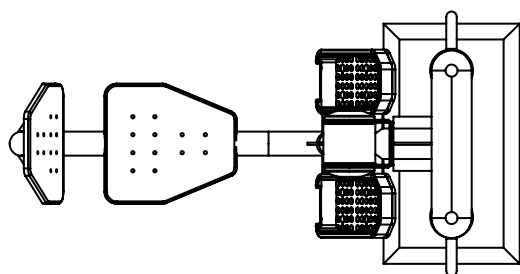

### Kontakt Daten

**FreeGym GmbH**

Europaplatz 2/1/2  
A-1150 Wien

+43 1 253 91 55 81

info@freegym.at

www.freegym.at

### Weg frei für eine fittere Gesellschaft.

Mit unseren Outdoor Geräten können Jugendliche, Erwachsene oder Senioren das ganze Jahr hindurch an ihrer Fitness arbeiten... und das ohne Einschreiben, ohne Gebühren und vor allem an der frischen Luft. Egal ob als Athleten oder nur als Gelegenheitssportler. Ob in Straßenkleidung oder im Sportoutfit.

**Fitness für Alle, so wie jede(r) es will!**